

16 000 zł Netto



NANO

- Ekonomiczny i niezawodny napęd
- Precyzyjny układ hydrauliczny
- Wysoka siła kopania
- Bezpieczeństwo i kontrola
- Mobilność i niskie oddziaływanie na grunt
- Szeroki zakres manewrowania
- Niesamowita uniwersalność

📍 ul. Warszawska 114a,
05-074 Hipolitów

☎ 601 332 560

🌐 sklepnex.pl

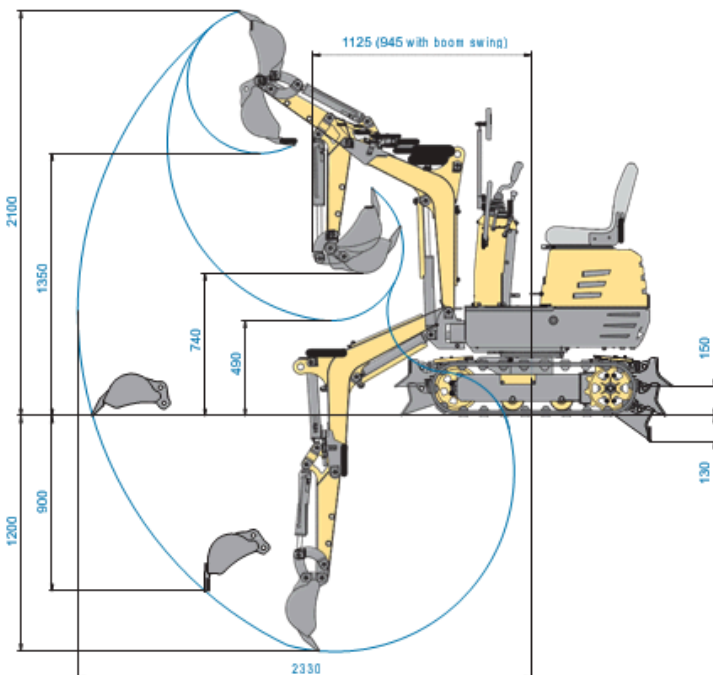
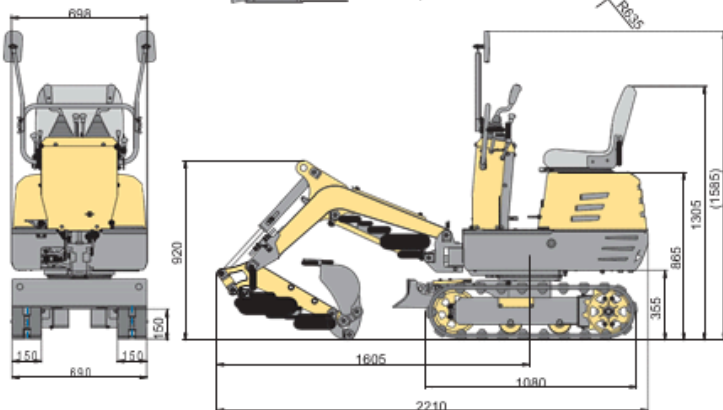
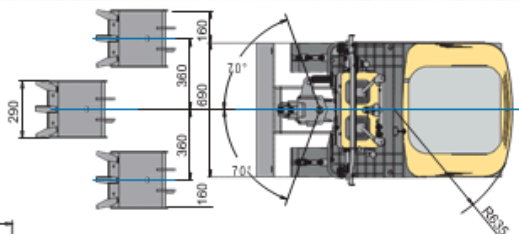

Parametry

Model	NANO
Marka	NEX
Waga	562 kg
łyżka kopiąca	200 mm

Silnik

Silnik	1-cylindrowy, 4-suwowy silnik benzynowy OHV, chłodzony powietrzem
Moc	8,6 KM
Pojemność skokowa	306 cm ³
Rozruch	Elektryczny (z kluczyka)

Układ Hydrauliczny

Wydajność pompy	2 x 9 l/min
Ciśnienie robocze	17,5 MPa (175 barów)
Pojemność zbiornika	12 litrów (ISO 32)

Parametry Robocze

Siła kopania (łyżka)	8,8 kN (815 kgf)
Zakres obrotu	70° (w lewo i w prawo)
Prędkość obrotowa	9,3 obr./min
Nacisk na podłoże	26,5 kPa (0,27 kgf/cm ³)

Parametry Robocze

Napęd	Gąsienicowy
Prędkość jazdy	Maks. 1,7 km/h do przodu
Waga netto	562 kg

Płyny Eksploatacyjne

Rodzaj paliwa	Benzyna
Zbiornik paliwa	6,0 litrów
Zbiornik oleju silnikowego	1,1 litra (10W30)

Akcesoria:

łyżki: kopiąca (200 mm) oraz skarpowe (500 mm i 700 mm).

Narzędzia specjalistyczne: kciuk podtrzymujący, widły do palet, docisk urobku, grabie.

Ochrona: dedykowany daszek dla operatora.